

**valente**  
мебель для ванных комнат

Рекомендации по оформлению  
бренд-секций компании  
**VALENTE**  
в торговых точках

2013

## БРЕНД-СЕКЦИИ КОМПАНИИ VALENTE ОФОРМЛЯЮТСЯ ПО ЕДИНОМУ ПРИНЦИПУ

В качестве одного из инструментов продвижения продукции в регионах компания VALENTE использует бренд-секции.

Бренд-секции - это выделенная торговая площадь в магазине с элементами фирменного стиля и рекламно-информационным оформлением.

### Преимущества бренд-секций для продавца:

- повышение уровня продаж в несколько раз благодаря единым заданным стандартам;
- запоминаемость мест продаж;
- повышение узнаваемости торговой марки VALENTE среди розничных потребителей.

### Преимущества бренд-секции для потребителя:

- возможность оценить предлагаемый товар, потрогать, подвигать и т.п.;
- наглядное представление товара в интерьере;
- возможность получить дополнительную информацию «из первых рук».



## ТРЕБОВАНИЯ К ИСПОЛЬЗОВАНИЮ ФИРМЕННОГО СТИЛЯ КОМПАНИИ VALENTE



## ТРЕБОВАНИЯ К ИСПОЛЬЗОВАНИЮ ФИРМЕННОГО СТИЛЯ КОМПАНИИ VALENTE

### ОСНОВНАЯ ЦВЕТОВАЯ ПАЛИТРА

Цвет	СМУК	RGB	PANTON	ORACAL
------	------	-----	--------	--------

	40.100.100.10	131.38.37		312
--	---------------	-----------	--	-----

	0.0.0.0	255.255.255		010
--	---------	-------------	--	-----

	0.0.0.10	222.222.221		072
--	----------	-------------	--	-----

	0.0.0.100	0.0.0.0		070
--	-----------	---------	--	-----

## ТРЕБОВАНИЯ К ИСПОЛЬЗОВАНИЮ ФИРМЕННОГО СТИЛЯ КОМПАНИИ VALENTE

### ТИПОГРАФИКА

Основная гарнитура  
EuropeExt

**Основные заголовки**  
**EuropeExt жирный**

Заголовки  
EuropeExt

**АБВГДЕЁЖЗИЙКЛМНОПРСТ**  
**УФХЦЧШЩЪЫЬЭЮЯ**

**абвгдеёжзийклмнопррст**  
**уфхчцшщъыьэюя**

**ABCDEFGHIJKLMNOPQRSTUVWXYZ**  
**abcdefghijklmnopqrstuvwxyz**

**123456789.,()\*-?!:**

Наборный текст  
Arial

**Заголовки, выделения в тексте**  
**Arial жирный**

**АБВГДЕЁЖЗИЙКЛМНОПРСТУФХЦЧШЩЪЫЬЭЮЯ**  
**абвгдеёжзийклмнопррстуфхчцшщъыьэюя**

**ABCDEFGHIJKLMNOPQRSTUVWXYZ**  
**abcdefghijklmnopqrstuvwxyz**

**123456789.,()\*-?!:**

## ТРЕБОВАНИЯ К ИСПОЛЬЗОВАНИЮ ФИРМЕННОГО СТИЛЯ КОМПАНИИ VALENTE

### ВАРИАНТЫ ИСПОЛЬЗОВАНИЯ

**valente**

основная символика

Типовые рекламные материалы,  
POS материалы, почтовая рассылка,  
оформление экспозиций, промо-акции

**valente**  
мебель для ванных комнат

основная символика  
с указанием специфики  
производства

Рекламные материалы,  
POS материалы, почтовая рассылка,  
оформление экспозиций, промо-акции  
*(всё только с мебелью для ванных комнат)*

**valente**  
bathroom furniture

основная символика  
с указанием специфики  
производства  
на английском

Рекламные материалы,  
POS материалы, почтовая рассылка,  
оформление экспозиций, промо-акции  
*(всё только с мебелью для ванных комнат)  
при коммуникациях в англоязычных странах.*

**valente**  
Германия-Россия

основная символика  
с указанием страны  
производителя

Рекламные материалы,  
POS материалы, почтовая рассылка,  
оформление экспозиций, промо-акции

## ТРЕБОВАНИЯ К ИСПОЛЬЗОВАНИЮ ФИРМЕННОГО СТИЛЯ КОМПАНИИ VALENTE НЕКОРРЕКТНОЕ ИСПОЛЬЗОВАНИЕ

**x valente**  
мебель для ванных комнат

изменение оригинального написания

**x valente**  
мебель для ванных комнат

изменение основной цветовой палитры

**X valente**

изменение взаимного расположения элементов

**X valente**  
мебель для ванных комнат

непропорциональное масштабирование

**X valente**  
мебель для ванных комнат

расположение на фоне отличном от белого

**X**

**valente**  
мебель для ванных комнат

**valente**  
мебель для ванных комнат

поворот на любой угол



расположение на фоне графических объектов



расположение на фоне графических объектов в  
обрамлении белой подложки



положение в вертикальном виде

**ТРЕБОВАНИЯ К ИСПОЛЬЗОВАНИЮ ФИРМЕННОГО СТИЛЯ КОМПАНИИ VALENTE**  
**НЕКОРРЕКТНОЕ ИСПОЛЬЗОВАНИЕ**

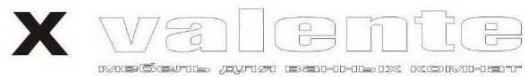

Использование в виде обводки



Расположение текста/графических объектов над логотипом



Расположение текста/графических объектов справа от логотипа



Использование рамки или контура



Использование фильтров и эффектов



Имитация тени



## ТРЕБОВАНИЯ К ИСПОЛЬЗОВАНИЮ ФИРМЕННОГО СТИЛЯ КОМПАНИИ VALENTE РАЗМЕЩЕНИЕ СИМВОЛИКИ

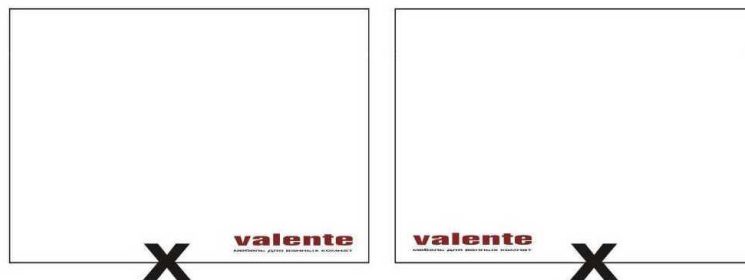
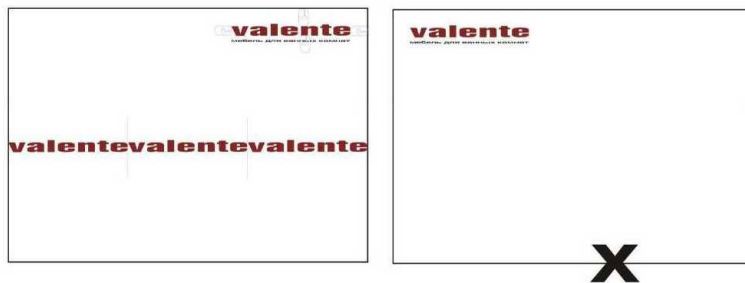
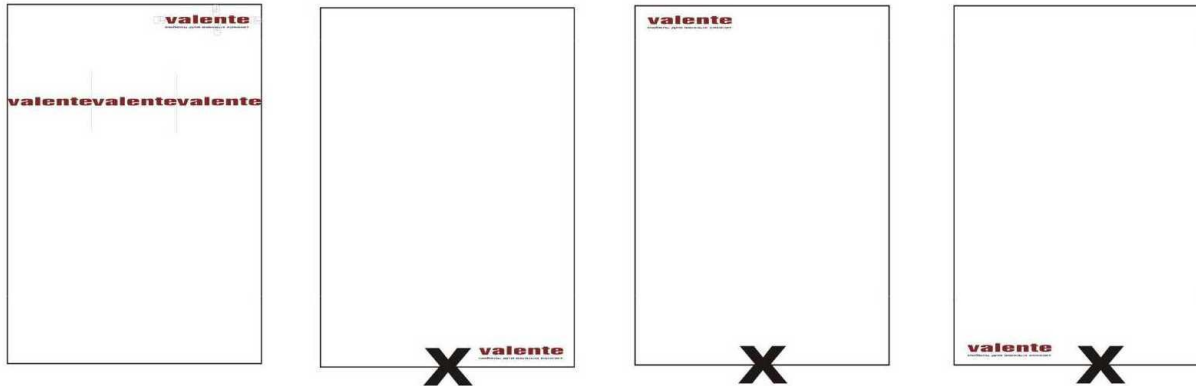

## ЭЛЕМЕНТЫ ОФОРМЛЕНИЯ ТОРГОВОЙ ТОЧКИ: СТЕНДЫ, ВЫВЕСКИ, СТОЙКИ, ПОДСВЕТКА



## ФИРМЕННЫЙ СТЕНД ДЛЯ РАЗМЕЩЕНИЯ ЭКСПОЗИТОРОВ

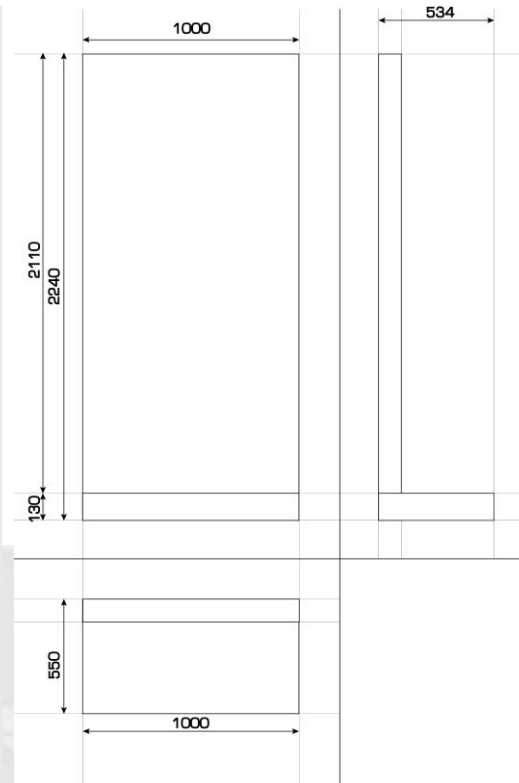
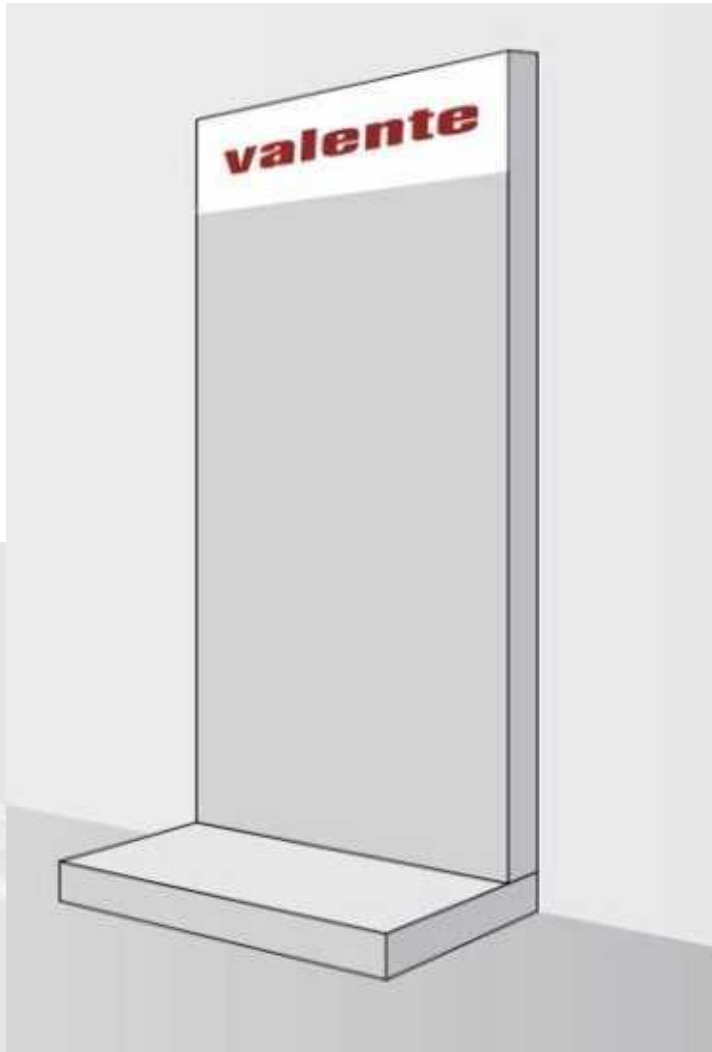

ЦЕНА: 4000 руб./шт.

## ВАРИАНТЫ ЦВЕТОВЫХ РЕШЕНИЙ ДЛЯ ОБОЕВ ИЛИ ПОКРАСКИ ПРИ ОФОРМЛЕНИИ ВЫСТАВОЧНОЙ ЭКСПОЗИЦИИ

Теплые оттенки: бежевый, песочный, персиковый, слоновая кость, ванильный и т.п.



Холодные оттенки: все оттенки серого и т.п.



## ВАРИАНТЫ КОМПОНОВКИ ФИРМЕННЫХ СТЕНДОВ В ТОРГОВОМ ЗАЛЕ

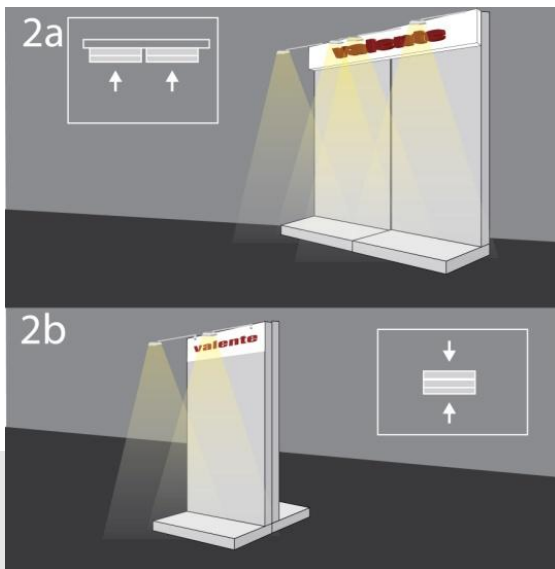

Варианты компоновки для 2-х экспозиторов

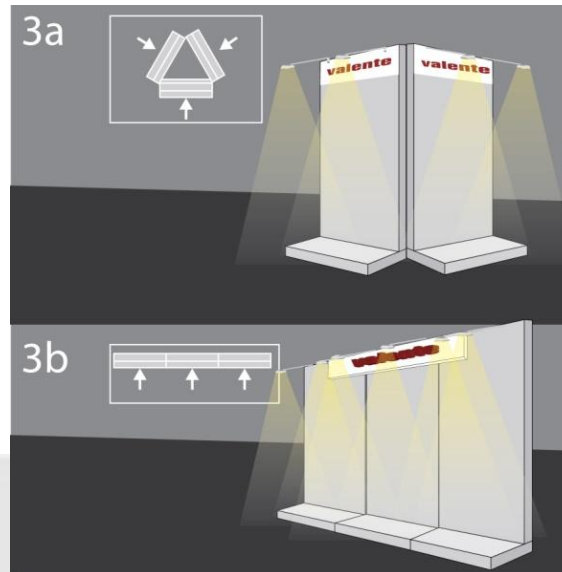

Варианты компоновки для 3-х экспозиторов

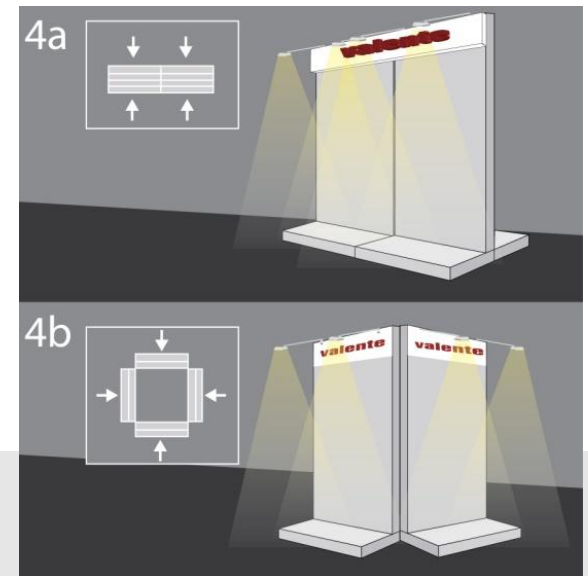

Варианты компоновки для 4-х экспозиторов

ИМИДЖЕВАЯ ВЫВЕСКА

Односторонняя вывеска: 2000мм\*350мм

**valente**

ЦЕНА: 5500 руб./шт.

Двусторонняя вывеска: 2000мм\*350мм

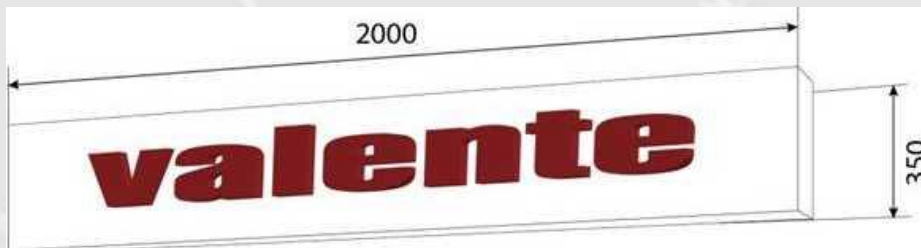

ЦЕНА: 9000 руб./шт.



## СПОСОБЫ РАЗМЕЩЕНИЯ ИМИДЖЕВОЙ ВЫВЕСКИ НА ФИРМЕННОМ СТЕНДЕ

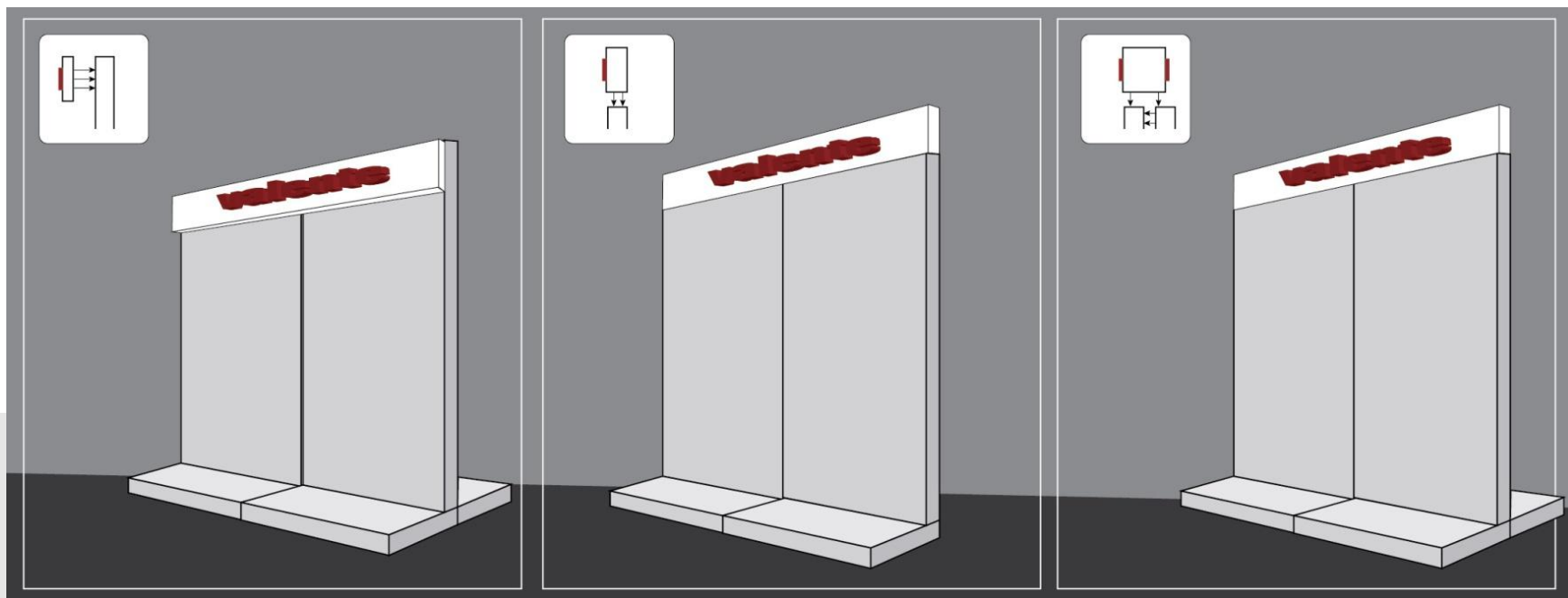

Вывеска монтируется  
непосредственно на стенд

Вывеска монтируется  
над стендом

Вывеска монтируется  
над стендом

## ИМИДЖЕВЫЙ ЛАЙТБОКС

**Односторонний лайтбокс:** 1000мм\*175мм

Варианты крепления:

- 1) к стене;
- 2) подвешивание к потолку.

**ЦЕНА: 4500 руб./шт.**

**Двусторонний лайтбокс:** 1000мм\*175мм

Варианты крепления:

- 1) подвешивание к потолку.

**ЦЕНА: 7500 руб./шт.**





## ПОДСВЕТКА ЭКСПОЗИТОРОВ (ВЕРХНЯЯ)



Цвет	Артикул
черный	DNG0010-30
белый	DNG0010-40

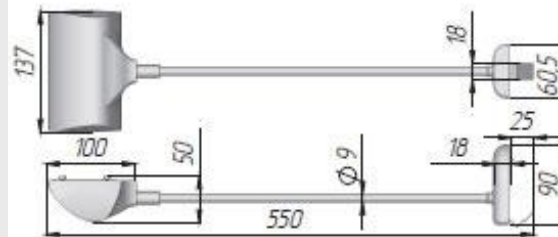

**Способ установки и подключения:**  
светильник закрепляется на монтажной поверхности специальным держателем и дополнительно фиксируется с помощью двух саморезов.

Провода светильника через клеймную колодку подключить к 220 В.

В светильнике используется линейная галогенная лампа/цоколь R7s – лампа сетевого напряжения, поэтому не требуется понижающий трансформатор.

### СХЕМА УСТАНОВКИ СВЕТИЛЬНИКА

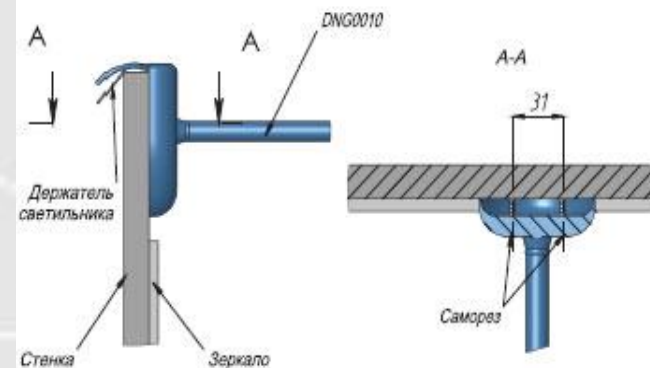

ЦЕНА: 500 руб./шт.

## ПОДСВЕТКА ЭКСПОЗИТОРОВ (НИЖНЯЯ)



Для реализации нижней подсветки предлагаем использовать люминесцентные лампы (ЛСП-лампы) в виде трубки.

Стоимость:

ЛСП-лампа на 400 мм - 500 руб.

ЛСП-лампа на 600 мм - 550 руб.

ЛСП-лампа на 800 мм - 900 руб.



### Схема крепления ЛСП-лампы под экспозитором

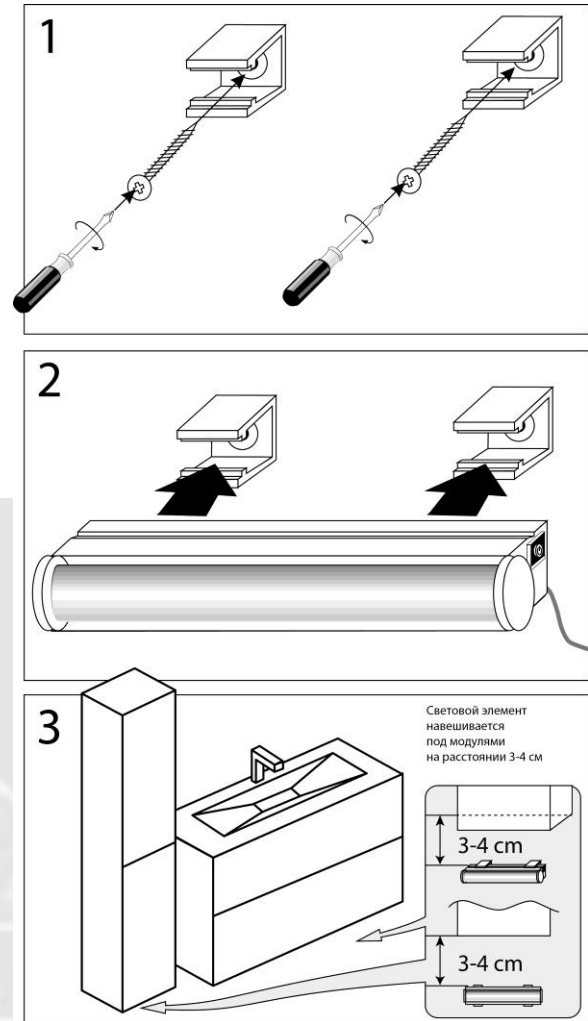

ФИРМЕННАЯ СТОЙКА ДЛЯ КАТАЛОГА

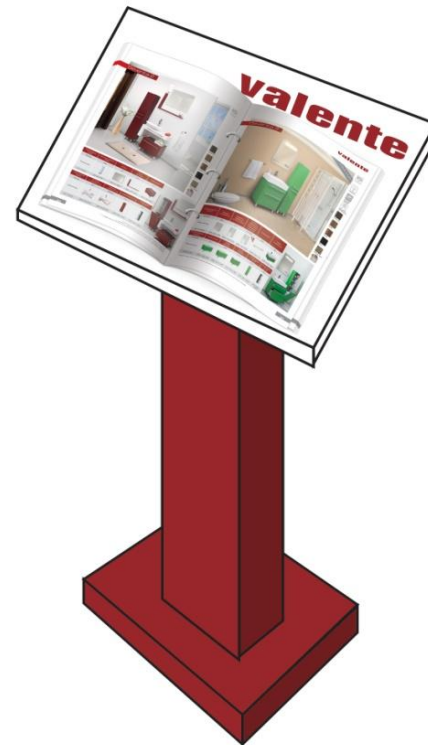
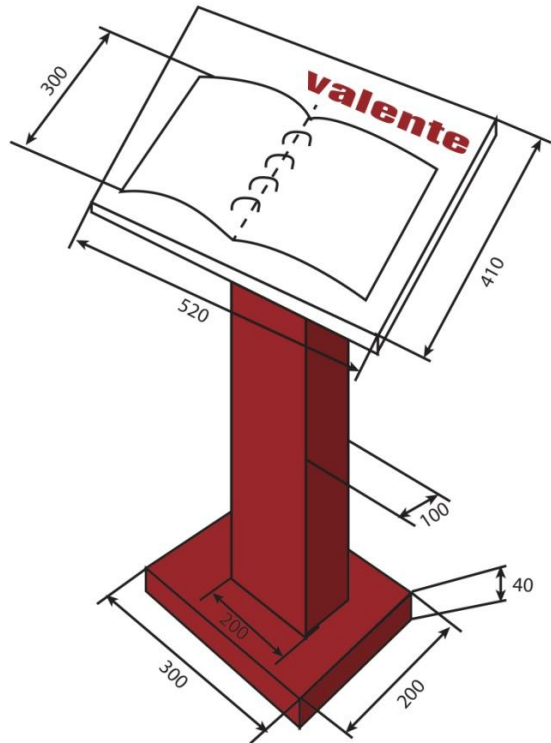

ЦЕНА: 9000 руб./шт.

СТЕНД С ДЕМОНСТРАЦИОННЫМИ ОБРАЗЦАМИ ИСПОЛНЕНИЯ ФАСАДОВ И РАКОВИН



ЦЕНА: 3000 руб./шт.

## ФИРМЕННЫЙ X-СТЕНД



Баннер легкий по весу, удобный и долговечный в эксплуатации — механизм крепления информационного полотна позволяет легко менять сюжеты не портя его.

Преимущества стенов X-баннер:

- очень компактная и легкая конструкция
- простая смена сюжетов
- большая площадь опоры
- легкая сборка стенда

Размер конструкции в сборе:  
600x1600x450 мм

**ЦЕНА: 2500 руб./шт.**

# ВЫСТАВОЧНЫЙ СТЕНД С ОБРАЗЦАМИ РАКОВИН LACRIMA И ELETTO

**valente**  
мебель для ванных комнат

вид сверху



вид спереди

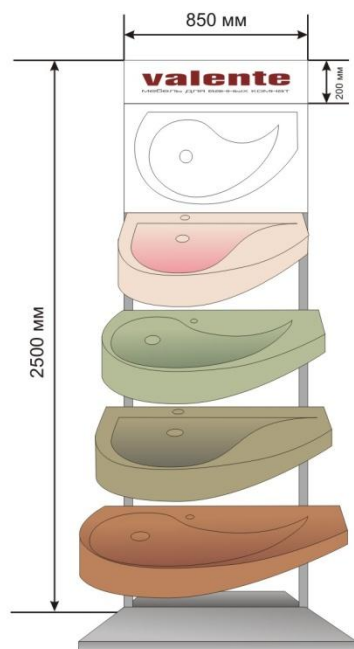

вид сбоку

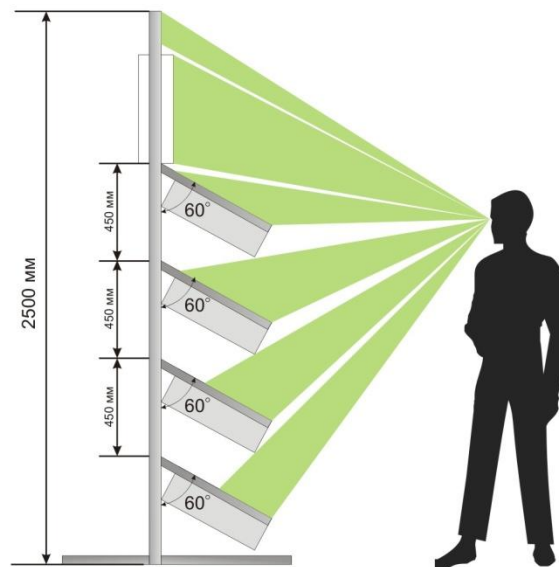

**ЦЕНА:** уточняйте у своего менеджера

## ДЕМОНСТРАЦИОННЫЙ МАТЕРИАЛ



## ДЕМОНСТРАЦИОННЫЙ МАТЕРИАЛ

### КОМПЛЕКТ ОБРАЗЦОВ ФАСАДОВ В ДРЕВЕСНОМ ДЕКОРЕ

**valente**  
мебель для ванных комнат

№	Наименование образца	Визуализация	Размер образца, мм
1	Олива		150*150
2	Слива		150*150
3	Венге		150*150
4	Макассар		150*150
5	Бронза Майя		150*150
6	Вудлайн мокко		150*150
7	Вудлайн кремовый		150*150





СОСТАВ  
КОМПЛЕКТА:  
7 образцов

ЦЕНА  
КОМПЛЕКТА:  
1000 руб.



## ДЕМОНСТРАЦИОННЫЙ МАТЕРИАЛ

### КОМПЛЕКТ ОБРАЗЦОВ РАКОВИН И СТОЛЕШНИЦ ИЗ ИСКУССТВЕННОГО КАМНЯ

№	Наименование образца	Визуализация	Размер образца, мм
1	Белый Gelcoat (глянцевый камень)		80*80
2	Красный жемчуг		80*80
3	Черный жемчуг		80*80
4	Серебристый жемчуг		80*80
5	Золотистый жемчуг		80*80
6	PS 462 everest (глянцевый/матовый)		80*80
7	PS 326 vanilla (глянцевый/матовый)		80*80

СОСТАВ  
КОМПЛЕКТА:  
15 образцов

ЦЕНА  
КОМПЛЕКТА:  
1500 руб.







## ДЕМОНСТРАЦИОННЫЙ МАТЕРИАЛ

### КОМПЛЕКТ ОБРАЗЦОВ РАКОВИН И СТОЛЕШНИЦ ИЗ ИСКУССТВЕННОГО КАМНЯ

№	Наименование образца	Визуализация	Размер образца, мм
8	PS 501 shimmer (глянцевый/матовый)		80*80
9	PS 466 pepper ivory (глянцевый/матовый)		80*80
10	PS 511 blossom (глянцевый/матовый)		80*80
11	PS 507 tigris (глянцевый/матовый)		80*80
12	PS 219 cappuccino (глянцевый/матовый)		80*80
13	PS 514 песан (глянцевый/матовый)		80*80
14	PS 506 ramses (глянцевый/матовый)		80*80
15	PS 515 europa (глянцевый/матовый)		80*80

## ДЕМОНСТРАЦИОННЫЙ МАТЕРИАЛ

### КОМПЛЕКТ ОБРАЗЦОВ ФАСАДОВ В КРАШЕНОМ ИСПОЛНЕНИИ

№	Наименование образца	Визуализация	Размер образца, мм
1	White		150*150
2	RAL 3004		150*150
3	RAL 9005		150*150
4	RAL 4001		150*150
5	RAL 7015		150*150
6	MOB 606		150*150
7	MOB 227		150*150
8	MOB 152		150*150

СОСТАВ  
КОМПЛЕКТА:  
8 образцов

ЦЕНА  
КОМПЛЕКТА:  
1000 руб.

Вы также можете заказать образец оформления фасада в любом из 300 цветовых решений каталогов RAL и MOBHEL.

**ДЕМОНСТРАЦИОННЫЙ МАТЕРИАЛ**  
ОБРАЗЦЫ КАТАЛОГОВ RAL И MOBİHEL\*

№	Наименование образца	Визуализация	Размер образца, мм	Цена
1	Каталог RAL		210*70	<b>622 руб.</b>
2	Каталог Mobihel		210*70	<b>872 руб.</b>

\* Более 300 цветовых решений.

# РЕКОМЕНДАЦИИ ПО РАЗМЕЩЕНИЮ РЕКЛАМНОЙ ПРОДУКЦИИ В ТОРГОВЫХ ТОЧКАХ



## РЕКОМЕНДАЦИИ ПО РАЗМЕЩЕНИЮ РЕКЛАМНОЙ ПРОДУКЦИИ

### ПЛАКАТ

Плакат рекомендуется разместить при входе в торговые точки в зонах хорошей проходимости, либо в непосредственной близости к экспозитору.

**valente**  
мебель для ванных комнат

Германия-Россия

Electro

Musa

Lacrima

**20% скидка**  
на новые коллекции\*

www.valente.ru

\*Акция действительна с 1 по 30 сентября 2012 г. Подробности уточняйте у продавца/консультанта.



## РЕКОМЕНДАЦИИ ПО РАЗМЕЩЕНИЮ РЕКЛАМНОЙ ПРОДУКЦИИ

### ВОБЛЕР

Воблер рекомендуется разместить на зеркало экспозитора, участвующего в акции, либо на пенал экспозитора, участвующего в акции, на уровне глаз.



## РЕКОМЕНДАЦИИ ПО РАЗМЕЩЕНИЮ РЕКЛАМНОЙ ПРОДУКЦИИ

### КАТАЛОГ

Имиджевый каталог рекомендуется размещать на экспозиторе, либо на фирменной стойке в непосредственной близости к экспозиторам.

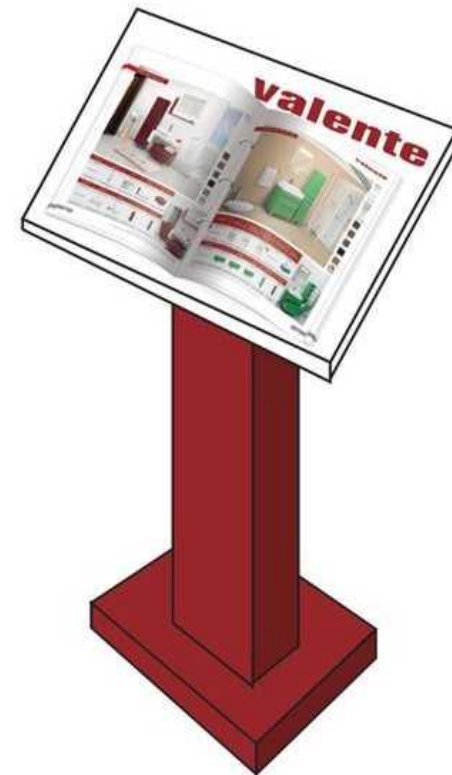



## РЕКОМЕНДАЦИИ ПО РАЗМЕЩЕНИЮ РЕКЛАМНОЙ ПРОДУКЦИИ ЛИСТОВКА/БУКЛЕТ

Листовки рекомендуется размещать на экспозиторе, участвующем в акции, либо распространять через промоутеров в зонах хорошей проходимости покупателей.



**УСЛОВИЯ ПРЕДОСТАВЛЕНИЯ КЛИЕНТАМ  
ЭЛЕМЕНТОВ ФИРМЕННОГО ОФОРМЛЕНИЯ  
ТОРГОВОЙ ТОЧКИ**



## УСЛОВИЯ ПРЕДОСТАВЛЕНИЯ КЛИЕНТАМ ЭЛЕМЕНТОВ ФИРМЕННОГО ОФОРМЛЕНИЯ ТОРГОВОЙ ТОЧКИ

Кол-во экспозиторов, находящихся в одной торговой точке	Менее 4-х экспозиторов	4-8 экспозитора	9 и более экспозиторов
Дополнительная информация	Материалы предоставляются по утвержденной цене.	1) БЕСПЛАТНО базовый набор демонстрационного материала*; 2) СКИДКУ 50% от утвержденной цены на любой из элементов имиджевого оформления торговой точки.	1) БЕСПЛАТНО базовый набор демонстрационного материала*; 2) СКИДКУ 75% от утвержденной цены на любой из элементов имиджевого оформления торговой точки; 3) Имиджевая вывеска – 1 шт. на бесплатной основе; 4) Лайтбокст – 1 шт. на бесплатной основе; 5) Имиджевую стойку – 1 шт. на бесплатной основе.

**ВНИМАНИЕ!** При первом заказе клиент получает базовый набор БЕСПЛАТНО.

\* Состав базового набора:

- 1) Фирменная папка:
  - Генеральный каталог – 1 шт.
  - Презентация о компании – 1 шт.
  - Прайс-листы – 1 комплект
  - Программа обучения для продавцов-консультантов в торговых точках – 1 шт.
  - Инструкцию по оформлению бренд-секций VALENTE в торговых точках
  - Сертификаты официального дилера – 1 шт.
  - Рекламные листовки по коллекциям
- 2) Каталог цветовых решений RAL – 1 шт.
- 3) Каталог цветовых решений Mobihel - 1 шт.
- 4) Образцы искусственного камня – 1 комплект
- 5) Образцы фасадов в древесном декоре – 1 комплект
- 6) Образцы фасадов в крашенном исполнении – 1 комплект

# Отличных продаж!

ЦЕНТРАЛЬНЫЙ ОФИС КОМПАНИИ:  
394008, Воронеж, ул. Цимлянская, 8«Е»  
Отдел продаж: (473) 200-30-30  
E-mail: [info@valente.ru](mailto:info@valente.ru)

[www.valente.ru](http://www.valente.ru)